

POMPE ELETTROMAGNETICHE SERIE "EM"



Le pompe dosatrici a membrana Serie "EM", ideali per medi e grandi dosaggi di prodotti liquidi, sono costituite dai seguenti elementi fondamentali: Box, Circuito elettronico, Elettromagnete con

regolazione corsa pistone, Diaframma, Corpo pompa. Il funzionamento della pompa è intermittente: ogni volta che è fornito un impulso all'elettromagnete, si genera un campo magnetico che spinge un pistone, il quale scorre su boccole auto lubrificanti per facilitarne la sua breve corsa. Sulla testa del pistone è fissato il diaframma, che spinto da quest'ultimo, comprime il liquido nel corpo pompa che fuoriesce dalle valvole a sfera di mandata, mentre quelle d'aspirazione si chiudono. Terminato l'impulso, una molla riporta il pistone in posizione iniziale così il liquido riempie il corpo pompa tramite la valvole d'aspirazione, mentre quelle di mandata si chiudono. La portata della pompa è direttamente proporzionale al numero d'impulsi del magnete e alla quantità di prodotto dosato per ogni singola iniezione.

Le pompe della serie "EM" permettono una doppia regolazione della portata, agendo indifferentemente o sul numero di iniezioni nel tempo o sulla portata della singola iniezione. Questa doppia regolazione offre all'utente la possibilità di realizzare un dosaggio accurato. La regolazione della singola iniezione è di tipo meccanico e agisce sulla corsa del pistone che spinge la membrana della pompa.

Su richiesta la pompa può essere fornita con materiali per contatto PVDF e con sonda di livello.



Caratteristiche

- Pompa elettromagnetica
- Contenitore plastico IP65
- Valvole a sfera
- Montaggio in piano
- Regolazione corsa e frequenza

<i>Tipo</i>	<i>Portata</i>
EM 18 04	4 l/h 18 bar
EM 14 08	8 l/h 14 bar
EM 07 20	20 l/h 7 bar
EM 03 40	40 l/h 3 bar
EM 02 60	60 l/h 2 bar

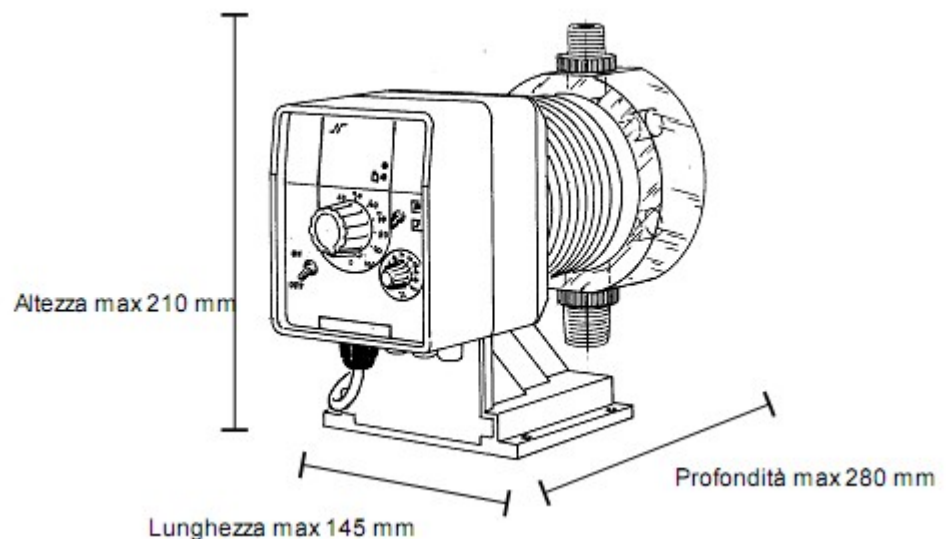

Cod: 99949600013-11